

A Samonasávací odstředivé čerpadlo s otevřeným oběžným kolem



Konstrukce

Monobloková odstředivá čerpadla s otevřeným oběžným kolem. Zabudovaná zpětná klapka zabraňuje vyprázdnění sacího potrubí při zastavení čerpadla a usnadňuje automatické nasátí při jeho opětovném spuštění. Čerpadlo začne opětovně nasávat i v případě, že je naplněno pouze částečně a sací potrubí je zcela prázdné.

A: verze s tělesem čerpadla a přírubou z litiny.

B-A: verze s tělesem čerpadla a přírubou z bronzu (čerpadla jsou dodávána s kompletním nátěrem).

Použití

Určeno pro čistou nebo lehce znečištěnou vodu s možným obsahem pevných částic do velikosti 10 mm pro A 40, A 50 a 15 mm pro A 65 a A 80.

Pro vyčerpávání bazénů a nádrží.

Pro zavlažování. Pro domácí i průmyslové využití.

Provozní podmínky

Teplota kapaliny od -10 °C do +90 °C.

Teplota prostředí až do 40 °C.

Maximální povolený tlak v tělese čerpadla: do 6 bar (10 bar pro A 80-170).

Nepřetržitý provoz.

Motor

2pólový asynchronní motor, 50 Hz ($n \approx 2\,900$ ot/min).

A třífázový 230/400 V $\pm 10\%$ až do 3 kW;

400/690 V $\pm 10\%$ od 4 do 7,5 kW;

AM: jednofázový 230 V $\pm 10\%$, s tepelnou ochranou.

Kondenzátor ve svorkovnici.

Třída izolace F.

Stupeň krytí IP 54.

Klasifikační schéma IE3 pro třífázové motory od 0,75 kW.

Konstruováno v souladu s: EN 60034-1; EN 60034-30-1.

EN 60335-1, EN 60335-2-41.

Zvláštní provedení na požádání

Jiné napětí.

Frekvence 60 Hz (viz katalog 60 Hz).

Stupeň krytí IP 55.

Speciální mechanická ucpávka.

Pro vyšší nebo nižší teplotu kapaliny nebo okolí.

Provedení s držákem ložiska.

Materiálové provedení

Součásti	A	B-A
Těleso čerpadla Sací příruba Kryt pro kontrolu (pro A 65, A 80) Mezipříruba Oběžné kolo	Litina GJL 200 EN 1561	Bronz G-Cu Sn 10 EN 1982
Hřídel	Chrom-niklová ocel 1.4305 EN 10088 (AISI 303) Chromová ocel 1.4104 EN 10088 (AISI 430) pro A 40/110, A 65-150A,B	Cr-Ni-Mo ocel 1.4401 EN 10088 (AISI 316)
Mechanická ucpávka	Uhlík - Keramika - NBR	

Výkonové křivky $n \approx 2\,900$ ot/min

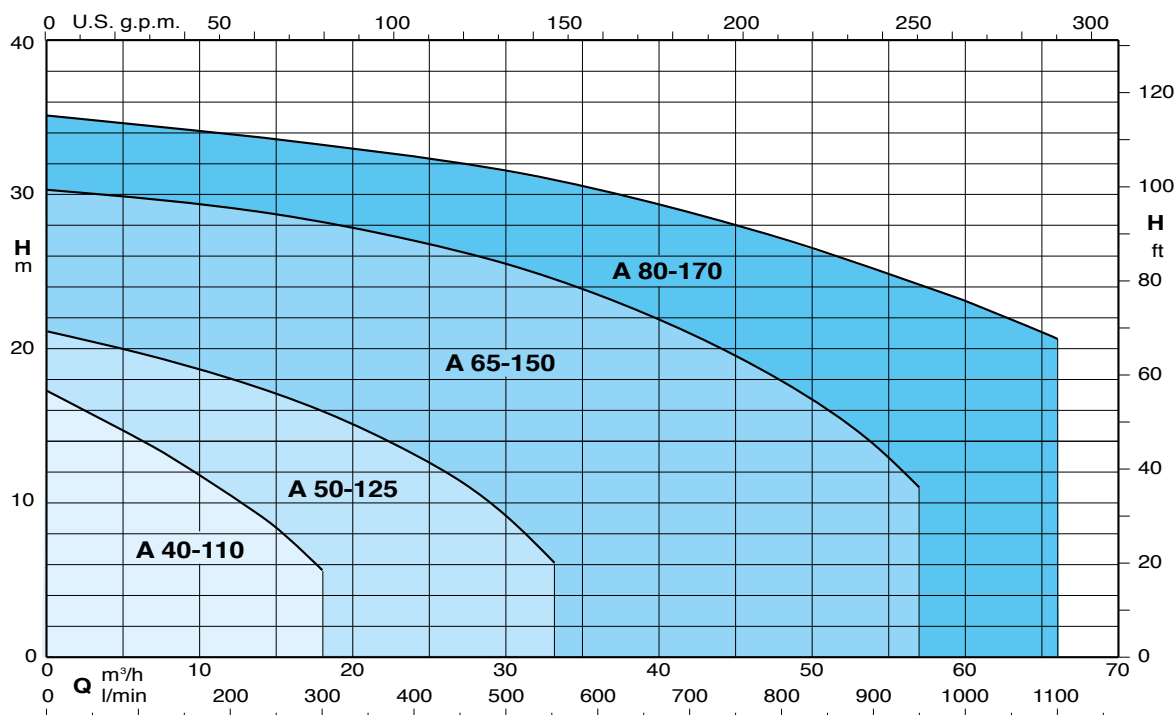



Provozní hodnoty n ≈ 2 900 ot/min

3 ~	230 V 400 V		1 ~	230 V	P ₁	P ₂		Q										
	A	A				kW	HP		m ³ /h	3,6	4,8	6	7,5	8,4	9,6	10,8	12	15
A 40-110B/A B-A 40-110B/A	2,8	1,6	AM 40-110B/A B-AM 40-110B/A	4,5	0,85	0,55	0,75	H m	12,9	12,4	11,8	11	10,4	9,8	9	8,3	6	3,4
A 40-110A/B B-A 40-110A/B	3,7	2,2	AM 40-110A/A B-AM 40-110A/A	6	1,1	0,75	1		15,4	14,9	14,2	13,3	12,9	12,1	11,3	10,5	8,4	5,6

3 ~	230 V 400 V		1 ~	230 V	P ₁	P ₂		Q										
	A	A				kW	HP		m ³ /h	6	9	12	15	18	21	24	27	30
A 50-125CE B-A 50-125CE	3,3	1,9	AM 50-125CE B-AM 50-125CE	5,8	1,2	0,75	1	H m	12,8	12,2	11,3	10	8,5	7	5,3	3,3		
A 50-125B/A B-A 50-125B/A	4,7	2,7	AM 50-125BE B-AM 50-125BE	7,4	1,6	1,1	1,5		15,5	14,9	14,2	12,9	11,6	10	8,3	6,2	4	
A 50-125A/A B-A 50-125A/A	7,5	4,3	AM 50-125AE B-AM 50-125AE	9,2	2,1	1,5	2		19,5	19	18	17	15,5	14	12,5	10,5	8	5

3 ~	230 V 400 V		P ₂	Q													
	A	A			kW	HP	m ³ /h	15	18	24	30	33	36	42	48	54	57
A 65-150C/C B-A 65-150C/B	11,5	6,6	2,2	3	H m	17,5	17	16	14	13	11,5	9	6,5				
A 65-150B/B B-A 65-150B/A	11,5	6,6				3	4	21,5	21	19,5	17,5	16,5	15,5	12,5	9,5	6,5	
A 65-150A/C B-A 65-150A/B	-	9,6				4	5,5	29	28	27	25,5	24,5	23,5	21	18	14	11

3 ~	230 V 400 V		P ₂	Q											
	A	A			kW	HP	m ³ /h	15	18	21	24	30	36	45	54
A 80-170B/A B-A 80-170B/A	-	10,9	5,5	7,5	H m	27,3	27,3	27	26,8	25,7	24,4	22,1	19	16,7	13,7
A 80-170A/A B-A 80-170A/A	-	14,3				7,5	10	33,6	33,2	32,9	32,5	31,6	30,5	28,1	25,3

P₁ Max. příkon. P₂ Jmenovitý výkon motoru H Výtlačná výška v m. B-A, B-AM = těleso z bronzu Tolerance v souladu s UNI EN ISO 9906: 2012

Samonasávací schopnost

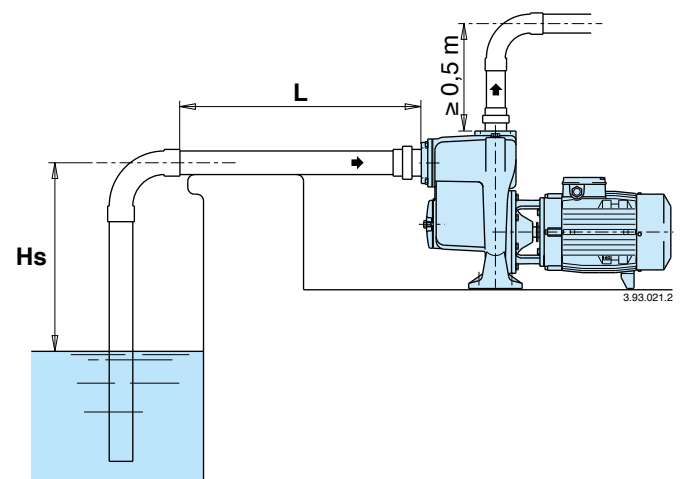
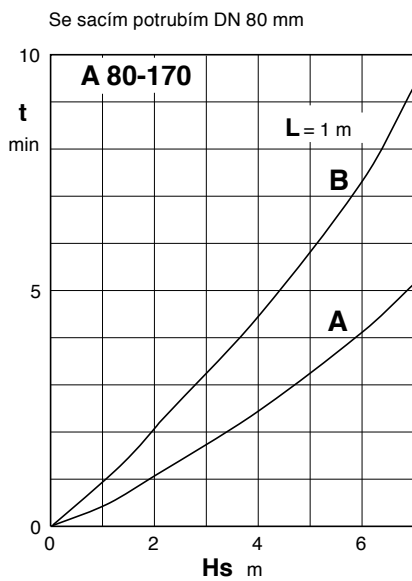
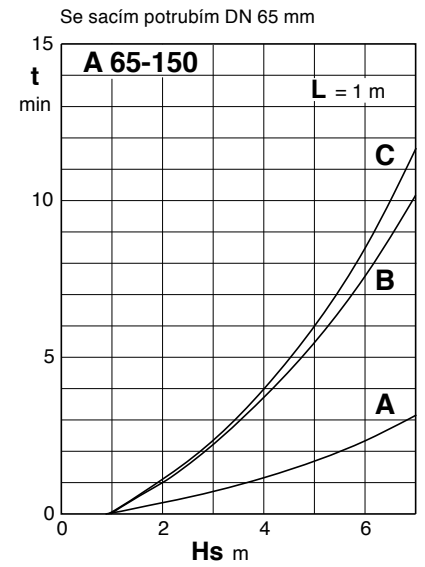
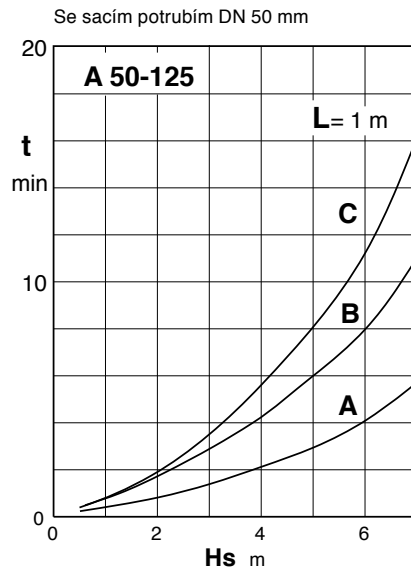
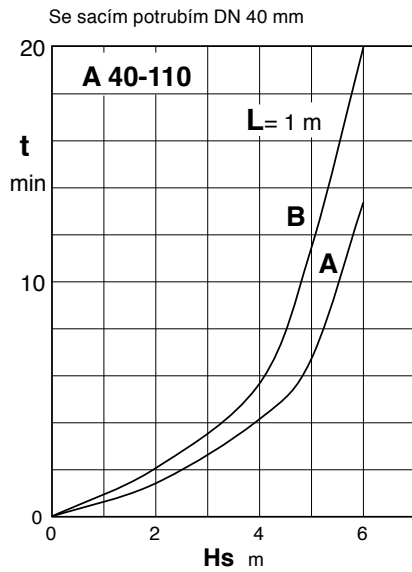

H_s (m) Výška nasávání.

L (m) Délka horizontálního sacího potrubí nad hladinou vody.

T (min) Doba nasávání.



Výkonové křivky $n \approx 2\,900$ ot/min

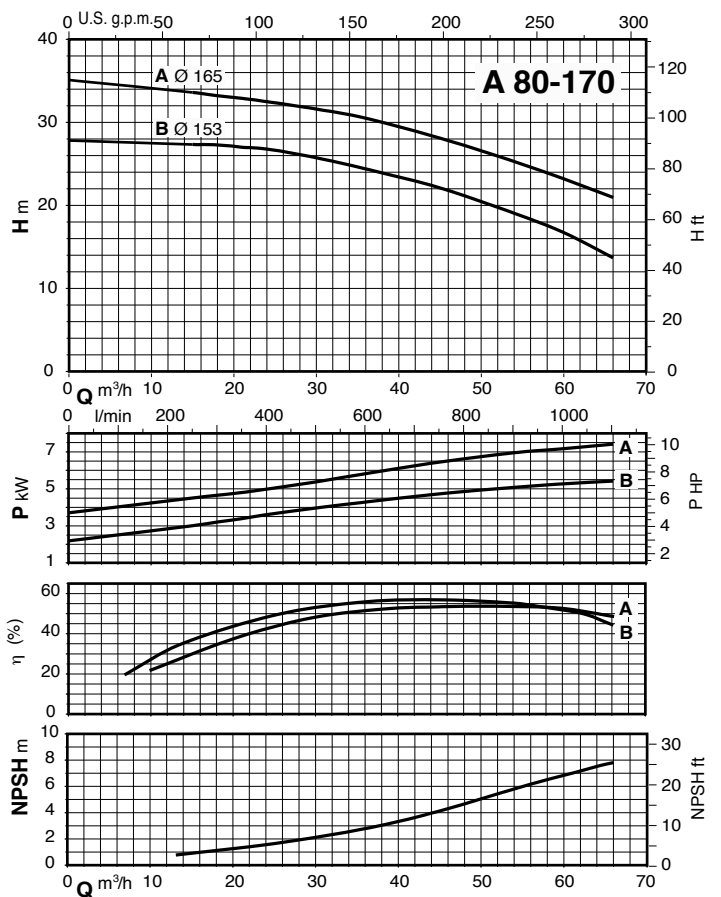
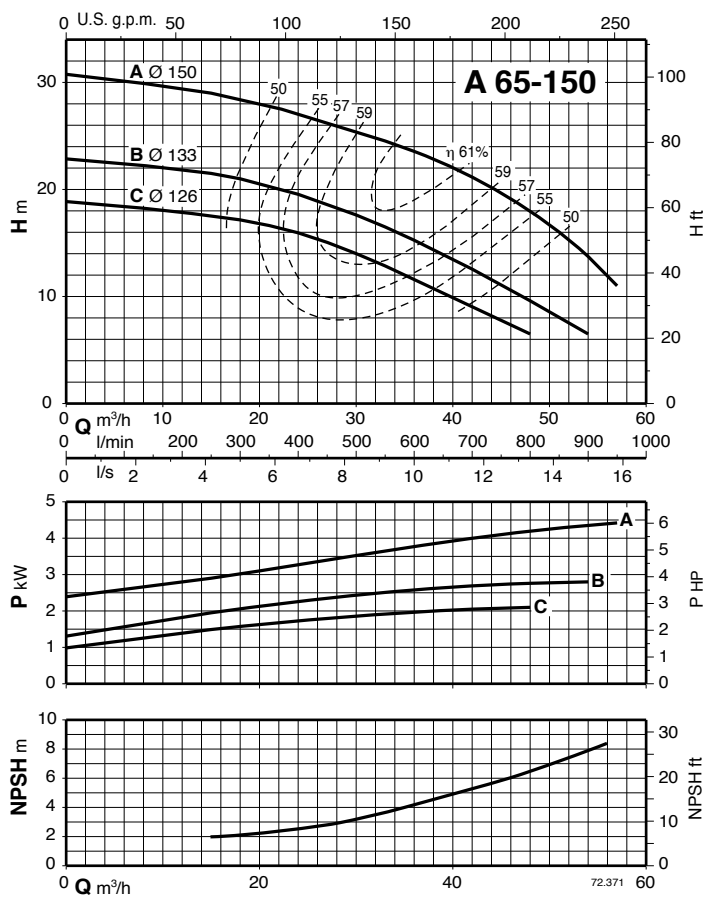
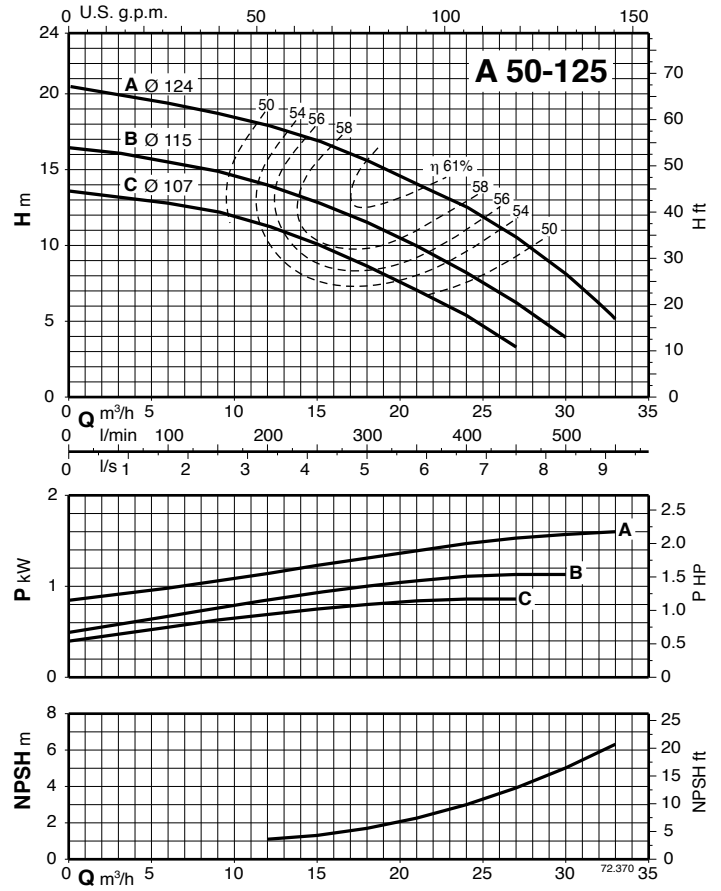
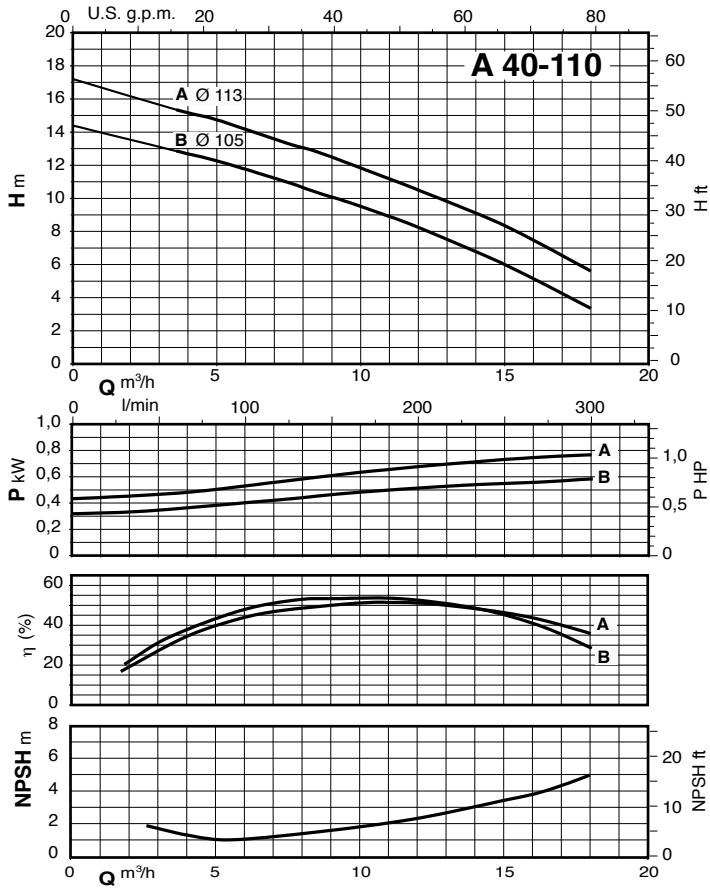

Rozměry a hmotnosti

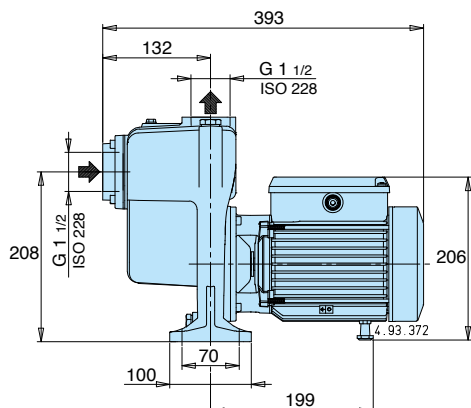

	kg
A 40-110A/B	20,6
AM 40-110A/A	20,8
A 40-110B/A	18,9
AM 40-110B/A	19,8
B-A 40-110A/B	23,3
B-AM 40-110A/A	23,5
B-A 40-110B/A	21,6
B-AM 40-110B/A	22,5

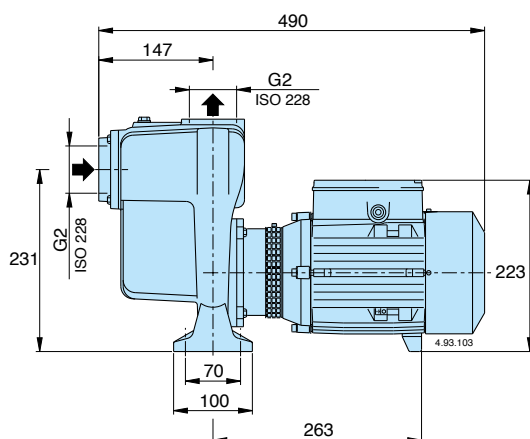

	kg
A 50-125A/A	29,9
AM 50-125AE	31
A 50-125B/A	28
AM 50-125BE	29,1
A 50-125CE	26,9
AM 50-125CE	27,8
B-A 50-125A/A	33,6
B-AM 50-125AE	33,6
B-A 50-125B/A	31
B-AM 50-125BE	32,6
B-A 50-125CE	29,6
B-AM 50-125CE	30,6

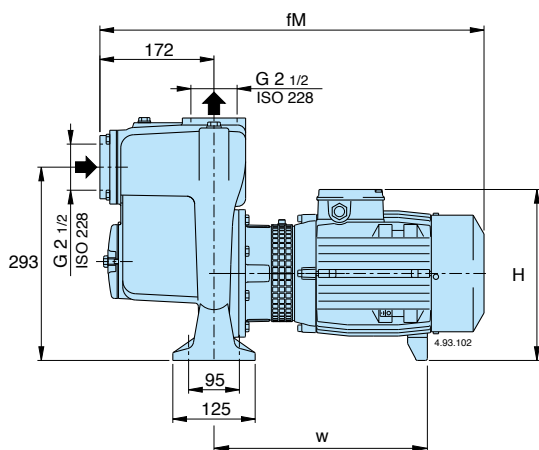

TYP	mm			kg
	fM	H	w	
A 65-150C/C	595	270	324	56,7
B-A 65-150C/B	583	260	319	50,4
A 65-150B/B	595	270	324	57
B-A 65-150B/A	595	270	324	58,5
A 65-150A/C	595	270	324	58,5
B-A 65-150A/B	595	270	324	60

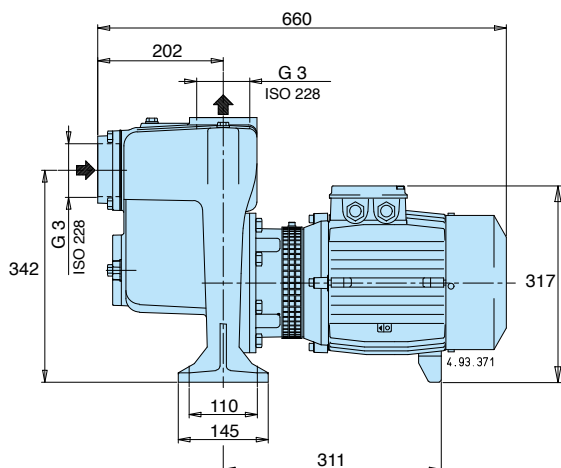

	kg
A 80-170A/A	85,8
A 80-170B/A	80,3
B-A 80-170A/A	95,6
B-A 80-170B/A	90,1

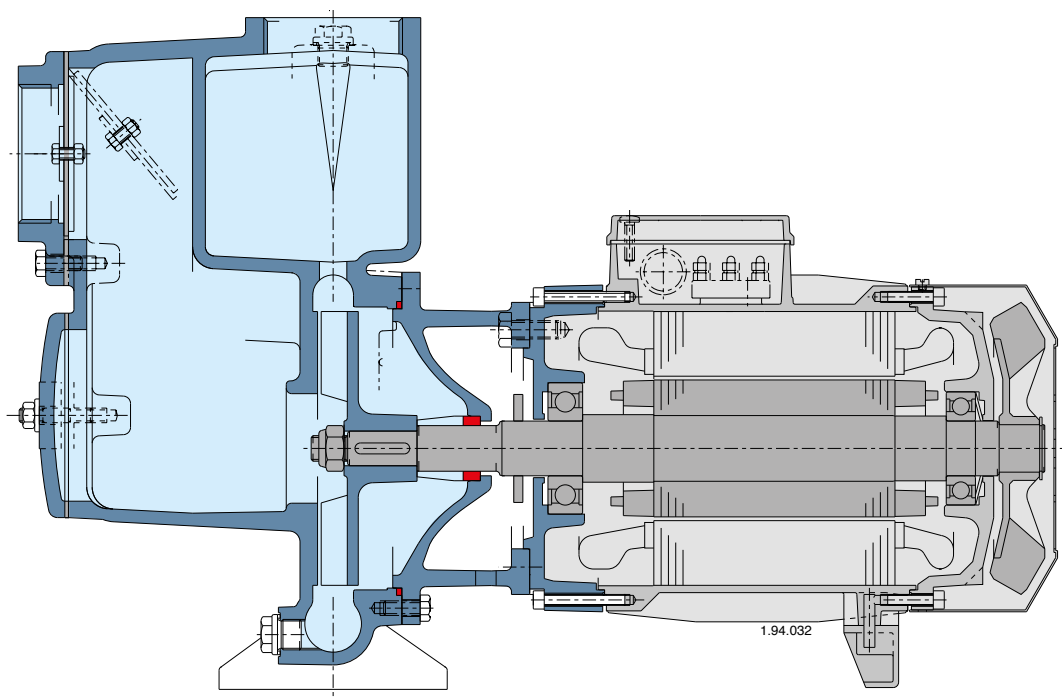
Konstrukční údaje**Rychlé nasávání**

Vestavěný zpětný ventil a zpracování tělesa čerpadla zaručují rychlý začátek nasávání po naplnění hlavní části čerpadla vodou.

Flexibilita

Díky možnosti výběru mezi litinovým nebo bronzovým zpracováním hydraulických součástí, které přichází do kontaktu s čerpanou tekutinou, představují čerpadla řady A ideální volbu pro nejrůznější typy kapalin.

Robustní součástky

Otevřené oběžné kolo umožňuje čerpání kapaliny s částečným obsahem pevných látek.

Exkluzivní zpracování

Inovativní, patentovaný kryt brání kontaktu s pohyblivými částmi a zaručuje ochranu pro konečného uživatele. Zároveň usnadňuje kontrolu mechanické ucpávky.

Spolehlivost

Ložisko a hřídel byly speciálně navrženy pro snížení zátěže, takže poskytují vysokou míru spolehlivosti při jakýchkoliv provozních podmínkách.